



# BAUER

*FOR A GREEN WORLD*

## BETRIEBSANLEITUNG

für

## Tauchmotor-Rührwerk

### MSXH

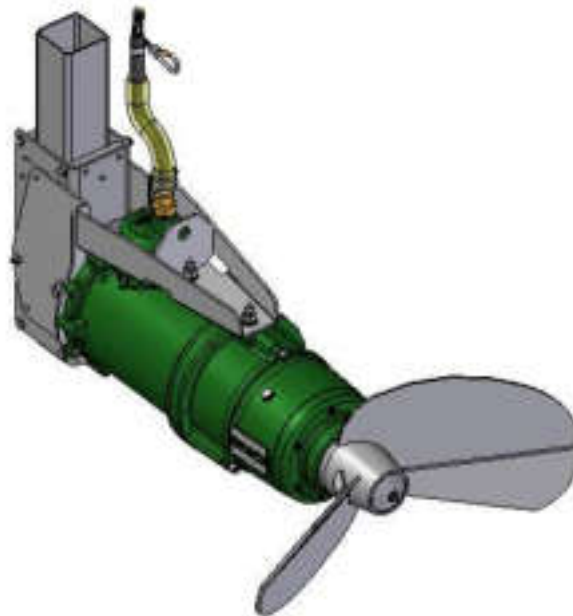

Tauchmotor-Rührwerk  
MSXH  
D



## Einleitung

### Herzlichen Dank für den Kauf eines BAUER Tauchmotor-Rührwerks!

Wir freuen uns, Ihnen ein **BAUER Tauchmotor-Rührwerk** mit modernster Technik und bester Qualität zu bieten. Dieses Handbuch behandelt Betrieb und Wartung des **BAUER Tauchmotor-Rührwerks**. Die Betriebsanleitung enthält aus Gründen der Übersichtlichkeit und wegen der möglichen Vielzahl nicht sämtliche Detailinformationen und kann insbesondere nicht jeden denkbaren Fall des Betriebes und Instandhaltung berücksichtigen.

Sollten Sie weitere Informationen wünschen, oder sollten besondere Probleme auftreten, die in den mitgelieferten Betriebsanleitungen nicht ausführlich genug behandelt werden, können Sie die erforderliche Auskunft über die **Firma BAUER**, Kowaldstraße 2, A - 8570 Voitsberg, anfordern.

Wir weisen darauf hin, dass der Inhalt dieser Betriebsanleitung nicht Teil einer früheren oder bestehender Vereinbarung, Zusage oder eines Rechtsverhältnisses ist, oder dieses abändern soll. Sämtliche Verpflichtungen der **Firma BAUER** ergeben sich aus dem jeweiligen Kaufvertrag, der auch die vollständige und allein gültige Gewährleistungsregelung enthält. Diese vertragliche Gewährleistungsbestimmungen werden durch die Ausführungen dieser Betriebsanleitung weder erweitert noch beschränkt.

Alle in dieser Betriebsanleitung enthaltenen Informationen basieren auf den neuesten Produktinformationen, die zum Zeitpunkt des Druckes erhältlich waren.

**Firma BAUER** behält sich das Recht vor, jederzeit ohne Vorankündigung Änderungen vorzunehmen, ohne irgendwelche Verpflichtungen einzugehen!

Das **BAUER Tauchmotor-Rührwerk** ist für sicheren und zuverlässigen Betrieb konstruiert, wenn dieses gemäß der Betriebsanleitung bedient wird. Daher lesen Sie bitte, trotz der Einfachheit des Rührwerkes, zum Verständnis diese Betriebsanleitung genau durch, bevor Sie das **BAUER Tauchmotor-Rührwerk** in Betrieb nehmen! Die darin angeführten Hinweise für die Bedienung, den Betrieb und die Wartung müssen genau beachtet werden. Unter diesen Voraussetzungen wird das Rührwerk jahrelang zu Ihrer vollsten Zufriedenheit funktionieren.

Nichtbeachtung kann persönliche Verletzung oder Beschädigung der Ausrüstung zur Folge haben!

Diese Betriebsanleitung sollte als Teil des Tauchmotor-Rührwerks angesehen werden. Lieferanten von Neu- und Gebrauchttauchmotor-Rührwerke sind gehalten, schriftlich zu dokumentieren, daß diese Betriebsanleitung mit der Maschine ausgeliefert wurde.

Geben Sie diese Betriebsanleitung dem Bedienungspersonal. Bei allen Anfragen, Schriftverkehr, Garantieproblemen oder Ersatzteilbestellungen, geben Sie uns bitte den Typ und die Seriennummer an.

**Wir wünschen Ihnen viel Erfolg mit dem BAUER Tauchmotor-Rührwerk!**



## Herstelldaten

Typenbezeichnung: Tauchmotor-Rührwerk

Typennummer: MSXH

Seriennummer<sup>1</sup> : \_\_\_\_\_

Händler:

Name: \_\_\_\_\_

Adresse: \_\_\_\_\_  
\_\_\_\_\_

Tel./Fax: \_\_\_\_\_

Datum der Auslieferung: \_\_\_\_\_

Hersteller der Maschine:

Röhren- und Pumpenwerk BAUER Ges.m.b.H.  
Kowaldstr. 2  
A - 8570 Voitsberg  
Tel.: +43 3142 200 - 0  
Fax: +43 3142 200-320/-340  
e-mail: [sales@bauer-at.com](mailto:sales@bauer-at.com)  
[www.bauer-at.com](http://www.bauer-at.com)

Besitzer bzw. Betreiber:

Name: \_\_\_\_\_

Adresse: \_\_\_\_\_  
\_\_\_\_\_

Tel. / Fax: \_\_\_\_\_

Hinweis: Notieren Sie die Typen- und Seriennummer Ihres Tauchmotor-Rührwerkes und des Zubehörs! Geben Sie diese Nummern bei jedem Kontakt mit Ihrem Händler an.

<sup>1</sup> Es ist sehr wichtig, die ganze Seriennummergruppe, einschließlich aller Buchstaben, und zwar sowohl von Maschine als auch von ihren relevanten Bauteilen bei allen Garantieansprüchen und den mit dieser Maschine zusammenhängenden Schriftwechsel anzugeben. Auf diesen Punkt kann nicht genug hingewiesen werden.



## Allgemeine Sicherheitshinweise

### Symbole und Begriffe



Das vom Hersteller anzubringende CE-Zeichen dokumentiert nach außen hin die Konformität der Maschine mit den Bestimmungen der Maschinenrichtlinien und mit anderen einschlägigen EG-Richtlinien.



#### **ACHTUNG!**

Dieses Symbol für "Achtung" weist auf wichtige Sicherheitshinweise in dieser Betriebsanleitung hin. Wenn Sie dieses Symbol sehen, seien Sie sich über mögliche Verletzungsgefahren bewußt. Lesen Sie den nachfolgenden Hinweis sorgfältig und informieren Sie die anderen Bedienungspersonen.

#### **WICHTIG!**

Eine Nichtbeachtung dieses Hinweises kann zur Beschädigung bzw. zur Zerstörung des Gerätes oder einzelner Bestandteile führen.

#### **ANMERKUNG**

Sorgfältige Beachtung dieser Anmerkung oder Bedingung ist wichtig!



Dieses Symbol gilt für "WARNUNG vor gefährlicher elektrischer Spannung"  
NICHTBEACHTUNG kann zum elektrischen Schlag mit darauffolgender ernsthaften Gefahr für die Gesundheit oder Todesfall des Personals führen.

**Qualifiziertes Personal** sind Personen, die aufgrund ihrer Ausbildung, Erfahrung und Unterweisung sowie ihrer Kenntnis über einschlägige Normen, Bestimmungen, Unfallverhütungsvorschriften und Betriebsverhältnisse, von dem für die Sicherheit der Anlage Verantwortlichen berechtigt worden sind, die jeweils erforderliche Tätigkeit auszuüben und dabei mögliche Gefahren erkennen und vermeiden können. Unter anderem sind auch Kenntnisse in Erste-Hilfe-Maßnahmen erforderlich.



## **Produkthaftung**

Im Sinne des Produkthaftungsgesetzes ist jeder Landwirt Unternehmer!

Gemäß §9 PHG wird die Haftung für Schäden, die durch Produktfehler an Sachen verursacht werden, ausdrücklich ausgeschlossen. Dieser Haftungsausschluß gilt auch für Teile, die die Firma BAUER nicht selbst erzeugt, sondern zukauf.

**Bei nicht bestimmungsmäßiger Verwendung entfällt die Gültigkeit der Konformitätserklärung!**

## **Informationspflicht**

Auch bei späterer Weitergabe der Maschine durch den Kunden muß die Betriebsanleitung mitgegeben werden und der Übernehmer der Maschine muß unter Hinweis auf die genannten Vorschriften eingeschult werden.

## **Bestimmungsgemäße Verwendung**

- Das BAUER Tauchmotor-Rührwerk ist für den üblichen Einsatz bei landwirtschaftlichen Arbeiten, sowie der Industrie u. Biogasanlagen gebaut (bestimmungsgemäßer Gebrauch).
- Jeder darüber hinaus gehende Gebrauch gilt als nicht bestimmungsgemäß. Für hieraus resultierende Schäden haftet der Hersteller nicht; das Risiko hierfür trägt allein der Benutzer.
- Zur bestimmungsgemäßen Verwendung gehört auch die Einhaltung, der vom Hersteller vorgeschriebenen Betriebs-, Wartungs- und Instandhaltungsbedingungen.
- Die Betriebs u. Wartungsanleitung berücksichtigt nicht örtliche Sicherheitsbestimmungen.
- Das BAUER Tauchmotor-Rührwerk darf nur von Personen benutzt werden, die hiermit vertraut und über die Gefahren unterrichtet sind.
- Die einschlägigen Unfallverhütungsvorschriften sowie die sonstigen allgemein anerkannten sicherheitstechnischen, arbeitsmedizinischen und straßenverkehrsrechtlichen Regeln sind einzuhalten.
- Eigenmächtige Veränderungen an der Maschine schließen eine Haftung des Herstellers für daraus resultierende Schäden aus



# Inhaltsverzeichnis

<b>1</b>	<b>ALLGEMEINE SICHERHEITS- UND UNFALLVERHÜTUNGS-VORSCHRIFTEN</b> .....	<b>7</b>
<b>2</b>	<b>ALLGEMEINER HINWEIS</b> .....	<b>12</b>
<b>3</b>	<b>BESCHREIBUNG</b> .....	<b>12</b>
<b>4</b>	<b>MONTAGEANLEITUNG</b> .....	<b>13</b>
4.1	MONTAGE DES FÜHRUNGSROHRS UND DER FÜHRUNGSROHRHALTERUNG.....	13
4.1.1	<i>Verstärkter Hubmast</i> .....	13
4.2	MONTAGE DES AUSLEGERES UND DER SEILWINDE .....	13
4.3	MONTAGE DES RÜHRWERKES.....	14
4.4	MONTAGE DES SEILS.....	14
<b>5</b>	<b>ELEKTROANSCHLUSS</b> .....	<b>15</b>
<b>6</b>	<b>INBETRIEBNAHME</b> .....	<b>16</b>
6.1	HANDBETRIEB.....	17
6.1.1	<i>SCHALTKASTENEINBAUTEN</i> .....	17
6.1.2	<i>BEDIENUNGSELEMENTE</i> .....	17
6.1.3	<i>ANSCHLÜSSE</i> .....	17
6.1.4	<i>EINSTELLUNGEN</i> .....	17
6.1.5	<i>BETRIEB</i> .....	17
6.1.6	<i>STÖRUNGEN</i> .....	18
6.1.7	<i>SICHERHEITSHINWEISE</i> .....	18
6.2	INTERVALLBETRIEB.....	18
6.2.1	<i>SCHALTKASTENEINBAUTEN</i> .....	18
6.2.2	<i>Erste Inbetriebnahme der Logo</i> .....	19
<b>7</b>	<b>WARTUNG UND PFLEGE</b> .....	<b>26</b>
<b>8</b>	<b>FEHLERSUCHE</b> .....	<b>28</b>
<b>9</b>	<b>TECHNISCHE DATEN 400V/50HZ</b> .....	<b>29</b>
<b>10</b>	<b>TECHNISCHE DATEN 480V/60HZ</b> .....	<b>30</b>
<b>11</b>	<b>KONFORMITÄTSERKLÄRUNG</b> .....	<b>40</b>



# 1 ALLGEMEINE SICHERHEITS- UND UNFALLVERHÜTUNGS-VORSCHRIFTEN

**Vor jeder Inbetriebnahme das Gerät auf Betriebssicherheit überprüfen.**

1. Beachten Sie neben den Hinweisen in dieser Betriebsanleitung die allgemein gültigen Sicherheits- und Unfallverhütungsvorschriften! Z.B. bei Einsatz in Biogasanlagen: Sicherheitsvorschriften für Biogasanlagen!
2. Die angebrachten Warn- und Hinweisschilder geben wichtige Hinweise für den gefahrlosen Betrieb; die Beachtung dient Ihrer Sicherheit!
3. Gerät nur in Betrieb nehmen, wenn alle Schutzvorrichtungen angebracht und in Schutzstellung sind!
4. Vor Arbeitsbeginn sich mit allen Einrichtungen und Betätigungselementen sowie mit deren Funktion vertraut machen. Während des Arbeitseinsatzes ist es dazu zu spät!
5. Die Bekleidung des Benutzers muß eng anliegen. Locker getragene Kleidung vermeiden!
6. Beim Umgang mit Gülle ist darauf zu achten, daß die entstehenden Gase hochgiftig und in Verbindung mit Sauerstoff explosiv sind. Deshalb offenes Feuer, Lichtprobe, Funkenbildung und Rauchen verboten!
7. Besondere Vorsicht wegen Gasbildung bei Stau und Wechselstauverfahren im Bereich der geöffneten Schieber zur Vorgrube zum Hauptbehälter oder zu Querkanälen. Darüber hinaus noch an Rühr- und Entnahmestellen bei eingeschalteten Rühr- oder Pumpwerken!
8. Bei Arbeiten mit Gülle immer auf ausreichende Lüftung achten!
9. Zur Vermeidung von Brandgefahr Maschine sauber halten!

## **Traktorbetriebene Geräte**

1. Vor der Inbetriebnahme Nahebereich kontrollieren (Kinder)! Auf ausreichende Sicht achten!
2. Das Mitfahren während der Transportfahrt auf dem Arbeitsgerät ist nicht gestattet!
3. Geräte vorschriftsmäßig ankuppeln und nur an den vorgeschriebenen Vorrichtungen befestigen!
4. Beim An- und Abkuppeln von Geräten an oder von dem Traktor ist besondere Vorsicht nötig!
5. Beim An- und Abbauen die Stützeinrichtungen in die jeweilige Stellung bringen (Standssicherheit)!
6. Gewichte immer vorschriftsmäßig an den dafür vorgesehenen Befestigungspunkten anbringen!
7. Zulässige Achslasten, Gesamtgewichte und Transportabmessungen beachten!
8. Transportausrüstung - w. z.B. Beleuchtung, Warneinrichtungen und event. Schutzeinrichtungen überprüfen und anbauen!



- 
9. Fahrverhalten, Lenk- und Bremsfähigkeiten werden durch angebaute oder angehängte Geräte und Ballastgewichte beeinflusst. Daher auf ausreichende Lenk- und Bremsfähigkeit achten!
  10. Beim Kurvenfahren die weite Ausladung und/oder die Schwungmasse des Gerätes berücksichtigen!
  11. Beim Arbeitseinsatz ist der Aufenthalt im Arbeitsbereich verboten!
  12. Nicht im Dreh- und Schwenkbereich des Gerätes aufhalten!
  13. Hydraulische Klapprahmen dürfen nur betätigt werden, wenn sich keine Personen im Schwenkbereich aufhalten!
  14. An fremdkraftbetätigten Teilen (z.B. hydraulisch) befinden sich Quetsch- und Scherstellen!
  15. Zwischen Traktor und Gerät darf sich niemand aufhalten, ohne daß das Fahrzeug gegen Wegrollen durch die Feststellbremse und/oder Unterlegkeile gesichert ist!
  16. Klappbare Abstützeinrichtungen vor dem Straßentransport einschwenken und arretieren!
  17. Gerät und Traktor gegen Wegrollen sichern!

### **Angebaute Geräte**

1. Vor dem An- und Abbau von Geräten an die Dreipunktaufhängung Bedienungseinrichtung in die Stellung bringen, bei der unbeabsichtigtes Heben oder Senken ausgeschlossen ist!
2. Beim Dreipunktbau müssen die Anbaukategorien beim Schlepper und Gerät unbedingt übereinstimmen oder abgestimmt werden!
3. Im Bereich des Dreipunktgestänges besteht Verletzungsgefahr durch Quetsch- und Scherstellen!
4. Bei Betätigung der Außenbedienung für den Dreipunktbau nicht zwischen Traktor und Gerät treten!
5. In der Transportstellung des Gerätes immer auf ausreichende seitliche Arretierung des Traktor-Dreipunktgestänges achten!
6. Bei Straßenfahrt mit ausgehobenem Gerät muß der Bedienungshebel gegen Senken verriegelt sein!





## **Angehängte Geräte**

1. Bei Deichselanhängung ist auf genügend Beweglichkeit am Anhängepunkt zu achten.

## **Zapfwellenbetrieb (nur bei zapfwellengetriebene Geräte)**

1. Es dürfen nur die vom Hersteller vorgeschriebenen Gelenkwellen verwendet werden!
2. Schutzrohr und Schutztrichter der Gelenkwelle sowie Zapfwellenschutz - auch geräteseitig - müssen angebracht sein und sich in einem ordnungsgemäßen Zustand befinden!
3. Bei Gelenkwellen auf die vorgeschriebenen Rohrüberdeckungen in Transport- und Arbeitsstellung achten!
4. An- und Abbau der Gelenkwelle nur bei ausgeschalteter Zapfwelle, abgestelltem Motor und abgezogenem Zündschlüssel!
5. Immer auf richtige Montage und Sicherung der Gelenkwelle achten!
6. Gelenkwellenschutz durch Einhängen der Ketten gegen Mitlaufen sichern!
7. Vor Einschalten der Zapfwelle sicherstellen, daß gewählte Zapfwelldrehzahl des Traktors mit der zulässigen Drehzahl des Gerätes übereinstimmen!
8. Vor Einschalten der Zapfwelle darauf achten, daß sich niemand im Gefahrenbereich des Gerätes befindet!
9. Zapfwelle nie bei abgestelltem Motor oder Transportfahrt einschalten!
10. Bei Arbeiten mit der Zapfwelle darf sich niemand im Bereich der drehenden Zapf- oder Gelenkwelle aufhalten!
11. Achtung, nach dem Abschalten der Zapfwelle Gefahr durch nachlaufende Schwungmasse! Während dieser Zeit nicht zu nahe an das Gerät herantreten. Erst wenn es ganz stillsteht, darf daran gearbeitet werden!
12. Reinigen, Schmieren oder Einstellen des zapfwellengetriebenen Gerätes oder der Gelenkwelle nur bei abgeschalteter Zapfwelle, abgestelltem Motor und abgezogenem Zündschlüssel!
13. Abgekoppelte Gelenkwelle auf der vorgesehenen Halterung ablegen!
14. Nach Abbau der Gelenkwelle Schutzhülle auf Zapfwellenstummel aufstecken!
15. Bei Schäden, diese sofort beseitigen, bevor mit dem Gerät gearbeitet wird!

## **Hydraulikanlage**

1. Hydraulikanlage steht unter hohem Druck!
2. Beim Anschließen von Hydraulikzylindern und -motoren ist auf vorgeschriebenen Anschluß der Hydraulikschläuche zu achten!



3. Beim Anschluß der Hydraulikschläuche an die Traktor-Hydraulik ist darauf zu achten, daß die Hydraulik sowohl traktor- als auch geräteseitig drucklos ist!
4. Hydraulikschlauchleitungen regelmäßig kontrollieren und bei Beschädigung und Alterung austauschen! Die Austauschschlauchleitungen müssen den technischen Anforderungen des Geräteherstellers entsprechen!
5. Bei der Suche nach Leckstellen wegen Verletzungsgefahr geeignete Hilfsmitteln verwenden!
6. Unter hohem Druck austretende Flüssigkeiten (Hydrauliköl) können die Haut durchdringen und schwere Verletzungen verursachen! Bei Verletzungen sofort einen Arzt aufsuchen! Infektionsgefahr!
7. Vor Arbeiten an der Hydraulikanlage Geräte absetzen, Anlage drucklos machen und Motor abstellen!

### **Elektrisch angetriebene Geräte**

1. Alle Arbeiten, die über den Rahmen der Wartung des Gerätes hinausgehen, sollten nur von einem Fachmann durchgeführt werden!
2. Beschädigte oder zerstörte Steckvorrichtungen sind von einer Elektrofachkraft zu ersetzen!
3. Stecker dürfen nicht an der beweglichen Leitung aus der Steckdose gezogen werden!
4. Verlängerungskabel für die Stromversorgung sollten nur für den vorübergehenden Betrieb verwendet werden. Diese Leitungen dürfen keine Dauereinrichtungen werden und erforderliche feste Installationen ersetzen!
5. Über befahrbare Bereiche von landwirtschaftlichen Anwesen verlegte bewegliche Leitungen müssen in mindestens 5 m Höhe aufgehängt werden!
6. Bei allen Arbeiten am Gerät unbedingt Stromversorgung trennen!
7. Elektrische Leitungen vor Inbetriebnahme auf erkennbare Schäden untersuchen. Schadhafte Leitungen auswechseln und Gerät vorher nicht in Betrieb nehmen!
8. Elektrisch angetriebene Geräte dürfen in feuchten oder in feuergefährlichen Räumen nur verwendet werden, wenn sie gegen Feuchtigkeit und Staub ausreichend geschützt sind!
9. Durch Abdecken von Elektromotoren kann ein Wärmestau mit hohen Temperaturen auftreten, so daß die Betriebsmittel zerstört werden und Brände entstehen können!



### **Handbetätigte Geräte (Schieber)**

1. Wegen Gärgasbildung darf in abgeschlossenen Leitungssträngen keine Gülle zurückbleiben - Berstgefahr!
2. Rohrleitungen mit ausreichendem Gefälle verlegen und Schließfolge der Schieber so wählen, daß die Leitungen leerlaufen können!
3. Schieber gegen unbefugtes Benutzen sichern!
4. Bei Klemmen des Schiebers keine Gewaltnwendung, nur vom Hersteller mitgelieferte Bedienungshebeln benutzen!
5. Zulässigen Betriebsdruck von Schiebern und Leitungen bei Einsatz von Pumpen beachten!
6. Wartungsarbeiten nur bei leeren Behältern vornehmen!

### **Wartung**

1. Instandsetzungs-, Wartungs-, und Reinigungsarbeiten sowie die Beseitigung von Funktionsstörungen grundsätzlich nur bei ausgeschaltetem Hauptschalter und stillstehendem Motor vornehmen!
2. Muttern und Schrauben regelmäßig auf festen Sitz prüfen und ggf. nachziehen!
3. Bei Wartungsarbeiten am angehobenen Gerät stets Sicherung durch geeignete Abstützelemente vornehmen.
4. Beim Auswechseln von Arbeitswerkzeugen mit Schneiden geeignetes Werkzeug und Handschuhe benutzen.
5. Öle, Fette und Filter ordnungsgemäß entsorgen!
6. Vor Arbeiten an der elektrischen Anlage stets den Hauptschalter ausschalten und die Netzzuleitung freischalten! ( ! 5 Sicherheitsregeln lt. ÖVE EN 50110 – 1 )
7. Ersatzteile müssen mindestens den vom Gerätehersteller festgelegten technischen Anforderungen entsprechen! Dies ist z.B. durch Originalersatzteile gegeben!



## 2 ALLGEMEINER HINWEIS

BAUER Erzeugnisse sind mit Sorgfalt und unter laufender Kontrolle hergestellte Maschinen und Geräte. Die Tauchmotor-Rührwerke werden allen Anforderungen, die an solche Geräte in der Landwirtschaft u. Biogasanlagen gestellt werden, gerecht. Sie sind für Homogenisierung von Flüssigkeiten mit organischen Feststoffanteilen wie Stroh, Fasern usw. bestens geeignet. Kurze Vorbereitungszeiten, leichte Bedienung und hohe Zuverlässigkeit sind weitere Vorzüge. Der Antrieb erfolgt elektrisch mittels Drehstrom-Tauchmotor.

Die Tauchmotor-Rührwerke dürfen nur in Übereinstimmung zwischen Netzspannung u. Typenschildangabe des Motors betrieben werden.

Um mit dem wartungsfreundlichen Tauchmotorrührwerk wirkungsvoll arbeiten zu können, ist es sinnvoll sie in Verbindung mit einem Hubmast einzusetzen.

Trotz der Einfachheit des Rührwerkes empfehlen wir Ihnen, diese Bedienungsanleitung genau zu lesen und die darin angeführten Hinweise für die Bedienung, den Betrieb und die Wartung genauest zu beachten. Unter diesen Voraussetzungen wird das Tauchmotor-Rührwerk jahrelang zu Ihrer vollsten Zufriedenheit funktionieren.

Geben Sie diese Betriebsanleitung dem Bedienungspersonal. Am Fabrikationsschild sind Typ und Fabrikationsnummer eingeschlagen. Bei allen Anfragen, Schriftverkehr, Garantieproblemen oder Ersatzteilbestellungen bitten wir Sie, diese Daten stets anzugeben. Garantiegewährleistungen übernehmen wir entsprechend unseren allgemeinen Verkaufs- und Lieferbedingungen.

## 3 BESCHREIBUNG

Das Tauchmotorrührwerk besteht aus dem Drehstrom-Tauchmotor mit Anschlußkabel, dem Ölgehäuse, sowie dem Planetengetriebe und Rührflügel. Der Elektromotor besitzt je nach Ausführung eine Motorleistung von 7,5 / 11 oder 15 KW.

Die Motoren sind zum Schutz vor thermischer Überlastung mit 3-fach Kaltleiter ( temperaturabhängige Widerstände ) ausgestattet. Demnach ist ein wirksamer Motorschutz nur dann gegeben, wenn das Anschlußkabel des Motors nicht nur an einen Stern dreieck-Anlasser, sondern auch an ein entsprechendes Thermistor-Auslösegerät angeschlossen wird.

In Verbindung mit dem Auslösegerät ist der Motor gegen Phasenausfall, Unterspannung sowie Überlastung gesichert.

Der Schaltkasten, der als Motorzubehör zur Verfügung steht, beinhaltet neben dem Anlaufschütz auch das Thermistor-Auslösegerät. Die rote Signallampe leuchtet bei ausgelöstem Thermistor-Auslösegerät u. Motorschutzthermorelais auf.

### ANMERKUNG!

Der Anschluß des Motorkabels an den Schaltkasten soll nur von einem Fachmann vorgenommen werden. Kontrolle gemäß Schaltplan durchführen! Der Schaltplan befindet sich im Inneren des Kastens. Der Schaltkasten soll möglichst unter Dach, vor direktem Witterungseinfluß geschützt, dicht verschraubt, montiert werden



### ACHTUNG!

Beim Anschluß an die Stromversorgung ist darauf zu achten, dass ein entsprechend dimensioniertes Anschlußkabel in Verbindung mit der Netzsicherung verwendet wird, bzw. die Drehrichtung des Motors stimmt.

Die Abdichtung des Motors erfolgt durch zwei hintereinander angeordnete Gleitringdichtungen. Beide Gleitringdichtungen werden durch das im Ölgehäuse befindliche Öl geschmiert. Die Lagerung des DREHSTROMTAUCHMOTORS ist lebensdauer-geschmiert.



Das Tauchmotor-Rührwerk MSXH ist mit einer Leckageüberwachung ausgestattet. Diese ist nur aktiv, wenn im Schaltschrank ein Relais für Leckageüberwachung montiert ist. ( siehe Zubehör – Bauer Steuerung)

## 4 MONTAGEANLEITUNG

### 4.1 Montage des Führungsrohrs und der Führungsrohrhalterung.

Die Führungsrohrhalterung wird über das Führungsrohr geschoben und am Silorand/Grubendecke verankert. Das Führungsrohr wird mit einer Wasserwaage ins Lot gebracht. Danach richtet sich die Positionierung und Verankerung des Bodenlagers. Es ist darauf zu achten dass sich die Anschlagplatte des Bodenlagers auf der Vorderseite des Führungsrohres befindet ( unter dem Rührwerk).

#### 4.1.1 Verstärkter Hubmast



**ACHTUNG!**

Nach der Montage mit Beton Füllen.

Siehe Zeichnungen 6171297.1 und 6179950.3 auf den Seiten 49 und 50

### 4.2 Montage des Auslegers und der Seilwinde.

Der Ausleger wird auf das Führungsrohr aufgesetzt, die Halterung für die Seilwinde, sowie der Drehhebel laut Skizze mittels Klemmlaschen montiert.

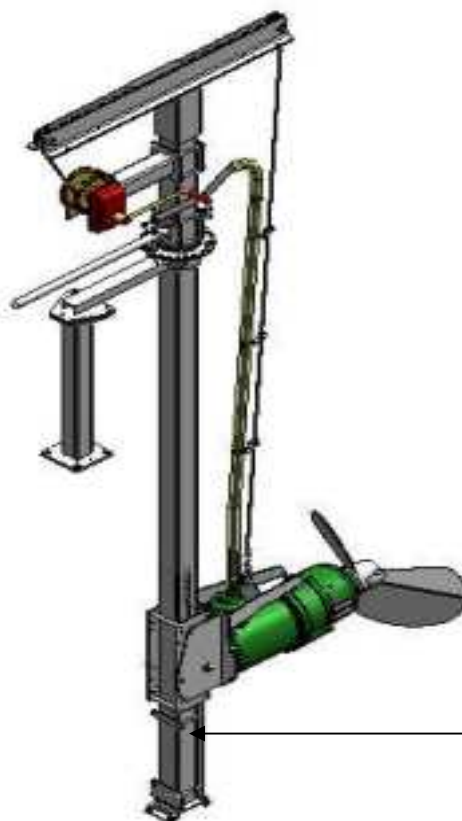

Anschlagplatte



### 4.3 Montage des Rührwerkes

Das Seil um die Seilrollen legen und mittels Seilkausche an die Lasche der Rührwerkkonsole fixieren. Mit der Seilwinde das Rührwerk in eine Position unter der Führungsrohrhalterung bringen und die Führungskonsole unten, hinter dem Führungsrohr abstecken.

Durch eine wahlweise Fixierung der Rührwerkshalterung kann die Neigung des Rührwerkes horizontal, bzw. leicht nach oben und unten ( 15°) ausgerichtet werden.

Für die seitliche Schwenkbegrenzung sind an der Rasterplatte zwei Schraubenbolzen angebracht.

### 4.4 Montage des Seils

#### Bügelseilklemmen

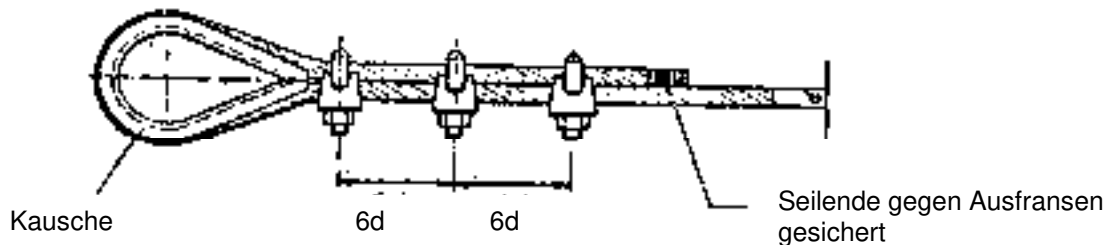

Anzahl Bügelseilklemmen bei Seil-Durchmesser 8 mm: 3 Stück

Anordnung: erste Bügelseilklemme:

Bei Normalkausche, direkt bei der Kausche

Bei Rundkausche, Abstand von Kausche ca. 2 mal Kauschendurchmesser

Zweite und dritte Bügelseilklemme:

Abstand je 6 mal Seildurchmesser von Klemme zu Klemme (bei Seil-Durchmesser 8 mm, ca. 48mm)

Bügelseilklemmen nach erfolgter Belastung nachziehen.

#### **WICHTIG!**

Unbedingt auf richtige Montage der Bügelseilklemmen achten.

Der Bügel der Seilklemme muss immer auf das unbelastete Seilende zu liegen kommen.

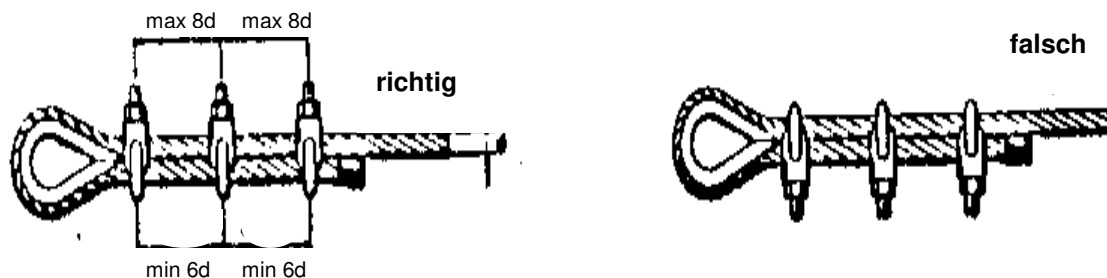



## 5 ELEKTROANSCHLUSS

**Der Elektroanschluss darf nur vom konzessionierten Elektro-Installateur vorgenommen werden.** Der Drehstrommotor mit seinem thermischen Wicklungsschutz (PTC/Kaltleitern) ist in Verbindung mit einem Auslösegerät gegen Phasenausfall, Unterspannung sowie Überlastung gesichert. Auf Wunsch liefert Bauer fertig verdrahtete, anschlussfertige elektrische Steuerungen. Es ist von Vorteil, wenn die elektrischen Steuerung wettergeschützt montiert wird. (Montage in einem Gebäude oder zusammen mit einer Wetterschutzhaube am Güllebehälter )

Alle Geräte besitzen ein Elektrokabel von 8 m Länge 12 x 2,5 (Kabel – Ø 23 mm). Die Kabeleinführung am Motor darf nicht abmontiert werden!

Das Kabel wird mittels rostfreien Karabinerhaken am Zugseil befestigt, kann also beim Absenken bzw. Heben des Gerätes selbsttätig nachlaufen. Es ist wichtig, dass das Kabel mittels der vorgesehenen Rohrschellenführung ca. 1 m über die OK-Konsole (siehe Skizze) am Seil befestigt wird, damit die beim Heben des Gerätes entstehenden Kabelschlaufen nicht in den Rührpropeller gelangen können. Der oberste Karabinerhaken wird an der Rastungsplatte eingehängt. Kabellänge kontrollieren, damit das Kabel bei völlig abgesenktem Gerät nicht unter Zug ist! Grundsätzlich ist auch darauf zu achten, dass das Kabel mit großen Radien verlegt oder montiert wird, damit eine Knickung des Kabels verhindert wird.



## 6 INBETRIEBNAHME

- Bei der Erstinbetriebnahme ist die Übereinstimmung zwischen Netzspannung und der auf dem Typenschild des Motors angegebenen Spannung zu prüfen.
- Vor dem Anschluß des Motors ist die Phasenfolge für die Motordrehrichtung zu prüfen.
- Das Rührwerk muss auf Schub arbeiten.
- Der Rührflügel muss bei Ansicht von vorne gegen den Uhrzeigersinn drehen!
- Das Rührwerk darf nur im eingetauchten Zustand in Betrieb genommen werden.
- Beim Anschluß des Motors sind die geltenden Vorschriften für elektrische Betriebsmittel sowie die Hinweise des Antriebsherstellers zu beachten (z.B. Motorschutzschalter, Hauptschalter ev. abschließbar).
- Kontrolle der Einstellung d. Motorschutzschalters siehe 018 2565.4 [Seite 38](#)



### ACHTUNG!

Vor Inbetriebnahme eine Ölstandkontrolle beim Planetengetriebe durchführen!  
(Qualität und Menge siehe technische Daten)

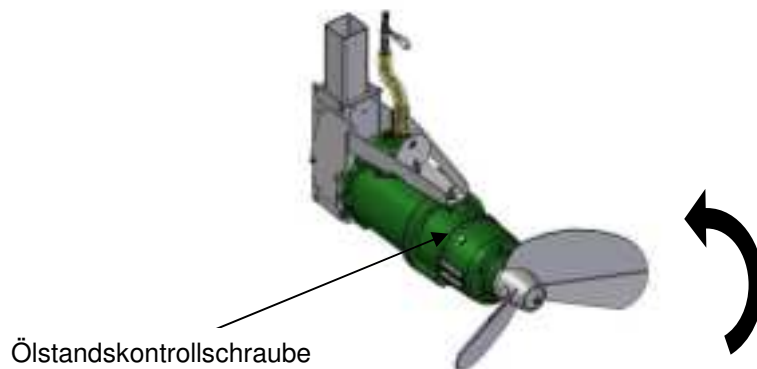

- Tauchmotor-Rührwerk waagrecht stellen.
- Kontrollstandsschraube öffnen.
- Ölstand muss bis zur Öffnung vorhanden sein.

Bei richtiger Inbetriebnahme bzw. Anschluß der Leckageüberwachung des Rührwerkes, wird bei Verunreinigung des Öles im Getriebe durch einen Dichtungsschaden, die Stromversorgung über das Auslösegerät unterbrochen.





## 6.1 Handbetrieb

### 6.1.1 SCHALTKASTENEINBAUTEN

3 Stück Schütz mit Zeitglied für Stern - Dreieck – Anlauf.

Motorschutzeinrichtungen:

- Motorschutzrelais zur Stromüberwachung
- Thermistorauslöserrelais zur Temperaturüberwachung

### 6.1.2 BEDIENUNGSELEMENTE

Leuchttaster **grün** zum Starten des Motors

Leuchttaster **rot** zum Stoppen des Motors

### 6.1.3 ANSCHLÜSSE

Stromversorgung erfolgt über 5 – poliges Anschlußkabel direkt auf Eingangsklemmen

Rührwerkmotoranschluss auf Klemmleiste im Schaltkasten.

**Achtung:**

Elektroanschluß nur von befugten, konzessionierten Elektrounternehmen durchführen lassen.



Vor Inbetriebnahme des Schaltschranks alle Schrauben und Klemmen auf festen Sitz kontrollieren

Netzleitungssicherung siehe Technische Daten [Seite 36](#)

### 6.1.4 EINSTELLUNGEN

Zeitglied für Stern - Dreieck - Umschaltung: ca. 3 Sekunden

Motorschutzrelais: IN x 0,58 - siehe Z.Nr. 018 2565.4 automatische Rückstellung

### 6.1.5 BETRIEB



- Leuchttaster grün betätigen: Der Motor läuft an und wird nach ca. 3 Sekunden automatisch von „Stern“ auf „Dreieck“ umgeschaltet. Grüner Leuchttaster leuchtet.



- Leuchttaster rot betätigen: Motor bleibt stehen.

## 6.1.6 STÖRUNGEN

- Leuchttaster rot leuchtet:  
Motorschutzeinrichtung hat Motor abgeschaltet.  
Störungsursache beheben.  
Leuchttaster rot erlischt.
- Motor läßt sich nicht starten:  
Stromversorgung überprüfen. Hauptschalter auf Stellung „ ein ” prüfen.  
Steuerspannungssicherung „F3“ überprüfen.

## 6.1.7 SICHERHEITSHINWEISE

Bei Arbeiten am Anlasser unbedingt Stromversorgung unterbrechen.

## 6.2 INTERVALLBETRIEB

### 6.2.1 SCHALTKASTENEINBAUTEN

Drei Stück Schütz für Stern - Dreieck - Anlauf . LOGO – Steuerung für Hand u. Intervallbetrieb.  
Motorschutzeinrichtungen :

- Motorschutzrelais zur Stromüberwachung
- Thermistorauslöserelais zur Temperaturüberwachung





## BAUER Steuerung mit Zeitschaltuhr für Intervallbetrieb

### Programmierung Logo



### 6.2.2 Erste Inbetriebnahme der Logo

Vor der ersten Inbetriebnahme muss der Schaltkasten vollständig und Ordnungsgemäß angeschlossen sein.  
(siehe Schaltplan)

Den Schalter - Hand 0 Intervall - auf 0 stellen

Nach dem Einschalten des Hauptschalters blinkt im Display  
Uhrzeit und Datum



### Uhrzeit und Datum stellen

Drücken Sie die Taste ESC

Im Display wird folgendes angezeigt

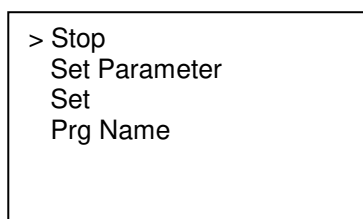



Mit der Taste Cursor ab ▼ ( 2x betätigen ) den Cursor > auf Set stellen  
Mit der Taste OK (1xbetätigen ) bestätigen

Im Display wird folgendes angezeigt

```
> Clock
  Contrast
  Start Screen
```

Wieder mit der Taste OK ( 1x betätigen ) bestätigen

Im Display wird folgendes angezeigt

```
> Set Clock
  S/W Time
  Sync
```

Wieder mit der Taste OK ( 1x betätigen ) bestätigen

Im Display wird folgendes angezeigt

```
Set Clock
M 10:00
YYYY-MM-DD
2005-12-31
```

Der Cursor steht (blinkt) auf Wochentag

- 1.) Wählen Sie den Wochentag : Taste ▼ oder ▲
- 2.) Bewegen Sie den Cursor an die nächste Stelle : Taste ◀ oder ▶
- 3.) Verändern Sie den Wert an der Stelle : Taste ▼ oder ▲
- 4.) Stellen Sie die Uhr auf die richtige Zeit ein, Schritt 2 und 3 wiederholen
- 5.) Stellen Sie das Datum richtig ein, Schritt 2 und 3 wiederholen
- 6.) Schließen Sie die Eingabe ab : Taste OK betätigen

Mit der Taste ESC wieder zurück ins Hauptfenster

Datum und Uhrzeit



## **B 9 Wochenschaltuhr**

Jede Wochenschaltuhr hat drei Einstellnocken ( B9 / 1,2,3), über die Sie jeweils ein Zeitfenster parametrieren können. Über die Nocken geben Sie die Einschalt- und Ausschaltzeitpunkte vor. Zu einem Einschaltzeitpunkt schaltet die Wochenschaltuhr den Intervallbetrieb ein und über einen Ausschaltzeitpunkt wieder ab.

Schaltzeitpunkte :

Jede Zeit zwischen 00:00 und 23:59 Uhr ist möglich  
--:-- bedeutet Wochentag nicht ausgewählt

### **Parametrierfenster**

So sieht das Parametrierfenster B9/1 aus (Werkseinstellung)

B9	1
D =MTWTFSS	
On = 22:00	
Off = 04:00	

Die Buchstaben hinter D =(Day) haben folgende Bedeutung

M : Montag (Monday)  
T : Dienstag (Tuesday)  
W: Mittwoch (Wednesday)  
T : Donnerstag (Thursday)  
F : Freitag (Friday)  
S : Samstag (Saturday)  
S : Sonntag (Sunday)

Ein groß geschriebener Buchstabe bedeutet : Wochentag ausgewählt  
Ein – bedeutet Wochentag nicht ausgewählt



## **B 9 Wochenschaltuhr einstellen**

So geben Sie die Schaltzeitpunkte ein:

Taste ESC drücken

Im Display wird folgendes angezeigt

```
>Stop
Set Param
Set
Prg Name
```

Taste ▼ betätigen und Set Param anwählen und mit Taste OK bestätigen

Im Display wird folgendes angezeigt

```
B9          1
D =MTWTFSS
On  = 22:00
Off = 04:00
```

- 1.) Drücken Sie die OK-Taste der Cursor steht auf dem ersten Wochentag
- 2.) Wählen Sie mit den Tasten ▼ oder ▲ einen oder mehrere Wochentage aus
- 3.) Bewegen Sie den Cursor mit der Taste ► auf den nächsten Wochentag
- 4.) Vorgang wiederholen bis alle Tage programmiert sind
- 5.) Bewegen Sie den Cursor mit der Taste ► auf die erste Stelle für die Einschaltzeit
- 6.) Stellen Sie die Einschaltzeit ein
- 7.) Den Wert an der jeweiligen Stelle ändern Sie mit den Tasten ▼ oder ▲
- 8.) Zwischen den einzelnen Stellen bewegen Sie den Cursor mit den Tasten ◀ und ▶
- 9.) Bewegen Sie mit der Taste ► den Cursor an die erste Stelle der Ausschaltzeit
- 10.) Stellen Sie die Ausschaltzeit ein wie in Schritt 6 – 8 beschrieben ist

So schließen Sie die Eingabe ab: Drücken Sie die Taste OK

Mit der Taste ▼ gelangen Sie zu den nächsten Schaltnocken B9/2 und B9/3

So schließen Sie die Eingabe ab: Drücken Sie die Taste OK und danach 2 mal ESC

Sie befinden sich jetzt wieder im Hauptmenü



## **B 11 Intervallzeiten einstellen**

Taste ESC drücken

Im Display wird folgendes angezeigt

```
>Stop
Set Param
Set
Prg Name
```

Taste ▼ betätigen und Set Param anwählen und mit Taste OK bestätigen

Im Display wird folgendes angezeigt

```
B9          1
D =MTWTFSS
On  = 22:00
Off = 04:00
```

Taste ▼ 4 mal betätigen

Im Display wird folgendes angezeigt

```
B11
TH = 10:00m
TL = 05:00m
Ta = 00:00m
```

Im Parameter B11 können Sie die Rühr und Pausezeiten einstellen

TH = Rührzeit

TL = Pausezeit

Ta = Anzeige der jeweiligen ablaufenden Rühr oder Pauszeit

Werkseinstellung

TH = 10:00m

TL = 05:00m

Ta = 00:00m



Achtung ist keine Wochenschaltuhr programmiert so arbeitet die Intervallzeit nicht

Drücken Sie die Taste OK und der Cursor springt zu TH und blinkt dort  
Stellen Sie mit der Taste ▼ oder ▲ die Rührzeit ein ( im Beispiel 10 m )  
Bewegen Stellen Sie den Cursor an die nächste Stelle Taste ►  
Stellen Sie mit der Taste ▼ oder ▲ die Rührzeit ein ( im Beispiel 00 s )

Mit der Taste ► wechseln Sie in den Zeitbereich

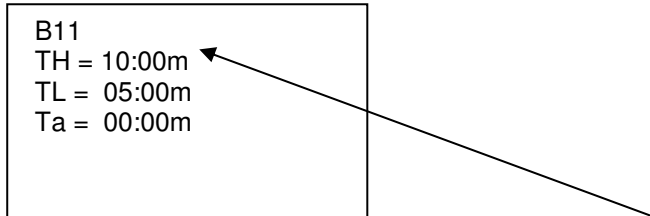

Stellen Sie mit der Taste ▼ oder ▲ den Zeitbereich ein s,m,h

- s Sekunden
- m Minuten
- h Stunden

Drücken Sie die Taste ▼ und stellen Sie die Pausezeit ein .  
Stellen Sie mit der Taste ▼ oder ▲ die Pausezeit ein ( im Beispiel 05 m )  
Bewegen Stellen Sie den Cursor an die nächste Stelle Taste ►  
Stellen Sie mit der Taste ▼ oder ▲ die Pausezeit ein ( im Beispiel 00 s )

Schließen Sie die Eingabe ab : Taste OK betätigen  
Drücken Sie 2 mal ESC und Sie befinden sich wieder im Hauptmenü





## B 17 Betriebsstundenzähler

Hier ist nichts einzustellen  
Es werden die abgelaufenen Betriebsstunden angezeigt

Betriebsstunden ansehen :

Taste ESC drücken

Im Display wird folgendes angezeigt

```
>Stop
Set Param
Set
Prg Name
```

Taste ▼ betätigen und Set Param anwählen und mit Taste OK bestätigen

Im Display wird folgendes angezeigt

```
B9          1
D =MTWTFSS
On  = 22:00
Off = 04:00
```

Taste ▼ 3 mal betätigen

Im Display wird folgendes angezeigt

```
B17
MI =      1h
MN=      1h
OT =      0h
```

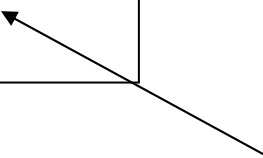

OT zeigt die abgelaufenen Betriebsstunden an  
Parameter MI und MN sollten nicht verstellt werden !!  
Drücken Sie 2 mal ESC und Sie befinden sich wieder im Hauptmenü



## 7 WARTUNG UND PFLEGE

Das Drahtseil ist aus rostfreiem V4A-Material. Trotzdem das Seil periodisch kontrollieren. Bei Verschleiß muss das Seil unbedingt erneuert werden. Gelegentliches Ölen oder Einfetten erhöht die Lebensdauer des Seiles. Komplette Seilwinde (inkl. Gehäuse) öfters mit Öl besprühen, damit sie gegen Korrosion geschützt ist. Rührpropeller kontrollieren! Allfällig aufgewickelte Schnüre (Bindegarne und dergleichen) entfernen. Sie können zu extremen Schwingungen und somit zu einen unruhigen Lauf führen. Bei stark unruhigem Lauf den Rührpropeller unbedingt säubern!



Vor Aufheben/Transport oder Reparaturarbeiten, Hauptschalter immer abschalten und Schaltschrank vor unbeabsichtigter Einschaltung schützen.



Die rotierenden Teile auf dem Rührwerk nicht berühren, bevor der Strom abgeschaltet und wegen unbeabsichtigter Einschaltung geschützt ist.



Während des Betriebes muss das Rührwerk immer befestigt werden und im Eingriff mit dem Führungsrohr sein. Das Führungsrohr muss ebenfalls in der Führungsrohr-Halterung festgespannt werden.



Während des Betriebes muss das Rührwerk immer getaucht werden mit Rücksicht auf eine natürliche Abkühlung von Motor und Dichtung.



Hauptschalter immer abschalten und sichern, wenn das Rührwerk aufgehoben wird.



Das Rührwerk niemals mit dem Elektrokabel ziehen oder heben!

### REINIGEN

Wenn das Rührwerk durch längere Zeit nicht getaucht ist, muss es mit Wasser sauber gespült werden, um unnötige Korrosion zu vermeiden, und gleichzeitig durch vertrockneten Schlamm die natürliche Abkühlung des Rührwerks im Betrieb zu verhindern

### KABELÜBERPRÜFUNG

Überprüfen Sie, ob das Kabel intakt ist, ob Schrammen oder andere Beschädigungen wie Verdrehen, vorhanden sind. Wird das Kabel defekt, besteht die Gefahr, dass Flüssigkeit in das Rührwerk eindringt. Fehlerhafte Teile müssen sofort ausgetauscht werden.

### ÜBERPRÜFUNG DER HEBEVORRICHTUNG

Hebeketten/Stahlseil auf Verschleiß und Korrosion überprüfen. Falls Zeichen von Metaller müdung festgestellt wird, dann Teile auswechseln. Seilwinde, Hebehaken und Schäkeln auf eventuellen Verschleiß oder Bruch überprüfen und gleichzeitig reinigen und ölen. Obiges sollte mindestens jedes halbe Jahr durchgeführt werden.



## SCHMIER- UND WARTUNGSPLAN

Bei Ölwechsel und Schmierung Strom immer abschalten, und die Maschine gegen unbeabsichtigte Einschaltung sichern.

Frequenz	Nach 750 Betriebsstunden	Jedes 6. Monat	Nach 2000 Betriebsstunden
<b>ÖLWECHSEL/ ÖLÜBERPRÜFUNG</b>	1. Ölwechsel. Füllschraube abschrauben, um das Öl völlig aus der Ablassschraube zu bekommen.  Anziehmoment für Füll- und Ablassschrauben: M16x1,5 = 34 NM	Ablassschraube entfernen und Ölstand und –Qualität überprüfen. (Das Öl darf nicht weiß sein)  Anziehmoment für Füll- und Ablassschrauben: M16x1,5 = 34 NM	Öl wechseln.  Füllschraube abschrauben um das Öl völlig aus der Ablassschraube zu bekommen.  Anziehmoment für Füll- und Ablassschrauben: M16x1,5 = 34 NM
<b>Seilwinde</b>		Reinigen, Schmieren und Verschleiß überprüfen.	
<b>Elektrokabel und allgemeine Überholung</b>	Nachziehen von Bolzen und Muttern.	Verschleiß, Verdrehung und etwaigen Bruch überprüfen. Nachziehen von Bolzen und Muttern.	
<b>Sonden für Niveau – regelung</b>	Nachziehen der Schlauch – binder bei den Schlauch – verbindungen	Reinigen, u. kontrollieren der Schlauchverbindungen bei den Sonden.	

Ölsorte: SAE 90 Getriebeöl, Menge: 6,5 lt  
Shell Spirax S2 G 80 W-90



**Achtung: Überdruck kann im Ölgehäuse entstehen**

## VORGEHEN BEIM ÖLWECHSEL

1. Schraube 1, - 2 und 3 lösen
2. Öl ablassen
3. Schraube 1 und 3 einschrauben
4. Vorgeschriebene Ölmenge und Sorte einfüllen bis zur Niveauschraube 2
5. Schraube 2 einschrauben

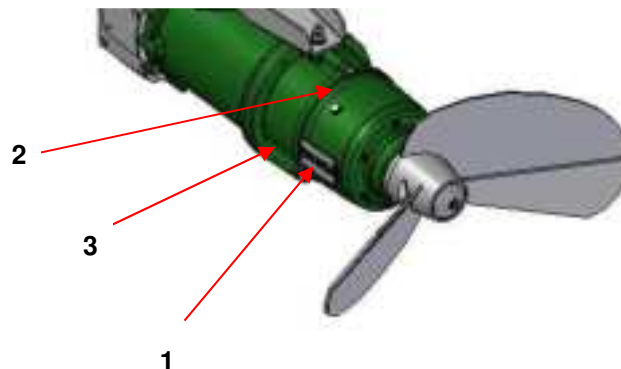
**WICHTIG !**

Die Gewinde der Schrauben vor dem Einschrauben mit Teflonband oder Gewinde-Dichtungsmasse versehen, damit eine absolute Dichtigkeit gewährleistet ist.



## 8 FEHLERSUCHE

Bei Aufheben, Versetzen und Reparaturarbeiten des Rührwerks Hauptschalter immer abschalten und gegen unbeabsichtigte Einschaltung sichern.

<b>Das Tauchmotor-Rührwerk läuft, aber funktioniert schlecht</b>	
<b>Mögliche Ursache</b>	<b>Überprüfung und Beseitigung</b>
Das Tauchmotorrührwerk läuft rückwärts	Korrekte Drehrichtung überprüfen. Ist die Drehrichtung falsch, den Elektroinstallateur rufen.
Propeller und Nabe sind verstopft	Die Maschine aufheben. Propeller und Nabe reinigen.
Der Propeller ist lose, verschlissen oder teilweise zerstört	Untersuchen ob der Propeller richtig angezogen ist und ob er verschlissen ist. Wenn notwendig den Propeller auswechseln.

<b>Das Rührwerk läuft nicht an</b>	
<b>Mögliche Ursachen</b>	<b>Überprüfung und Beseitigung</b>
Keine Spannung oder Fehler am Schaltschrank	Überprüfen, ob Motorschutz ausgelöst hat. Überprüfen ob Netzspannung vorhanden, wenn „nicht“ Netzspannungssicherung überprüfen
Bruch am Motorkabel	Eine visuelle Kontrolle machen. Überprüfen, ob Kabel und übrige Verbindungen intakt sind. Den Elektroinstallateur rufen für weitere Untersuchung.
Der Propeller ist blockiert	Überprüfen, ob der Propeller sauber ist und sich leicht drehen lässt. Den Propeller reinigen u. mögliche Blockade im Getriebe kontrollieren.
	Wenn oben genannte Maßnahmen den Fehler nicht beheben – kontaktieren Sie den BAUER Kundendienst oder ein konzessioniertes Unternehmen.

<b>Das Rührwerk läuft an, aber Motorschutz schaltet aus</b>	
<b>Mögliche Ursachen</b>	<b>Überprüfung und Beseitigung</b>
Netzspannung nicht in Ordnung	Die Spannung messen. L1-L2-L3 400V~ L1-N 230V~ Zuleitungssicherungen überprüfen
Mechanische Ursachen	Leichtgängigkeit des Motors u. Getriebe mit Rührflügel überprüfen
Motor defekt	Überprüfung durch BAUER Kundendienst oder ein konzessioniertes Unternehmen.



## 9 Technische Daten 400V/50Hz

Leistung	P	[KW]		7,5	11	15
Spannung	U	[V]		400	400	400
Nennstrom	I Nenn	[A]		15,6	22	28,6
Drehzahl	n	[min <sup>-1</sup> ]		1450	1400	1450
Cosinus Phi	Cos phi	[1]		0,81	0,84	0,86
Frequenz	Frequenz	[Hz]		50	50	50
Schutzart	Schutzart	IP		68	68	68
Arbeits-Temperaturbereich						
<b>Getriebe</b>						
Lagerung d. Propellerwelle				Kegelrollenlager		
Getriebeöl EP 680, EP 90		[lt.]		6,5	6,5	6,5
Ölbezeichnung:	Shell Spirax S2 G 80 W-90					
Übersetzung		[i]		4,6	4,6	4,6
Propellerdrehzahl f. 50 Hz		[min <sup>-1</sup> ]		315	304	315
Propeller Ø f. 50 Hz		[mm]		600	665	750
Gewicht		[kg]		163	179	198

Zuleitungssicherung				25 A/C	32 A/C	50 A/C
Mindestquerschnitt des Zuleitungskabel (abhängig von der Leitungslänge, usw.)				5X4mm <sup>2</sup> Cu	5X6mm <sup>2</sup> Cu	5X10mm <sup>2</sup> Cu

**Getriebeöl:** Gear Oil; conforming DIN 51517 Part3, ISO 12925-1 Type CKC, AGMA 9005-D94EP;  
ISO Viscosity Grade: 220



## 10 Technische Daten 480V/60Hz

Motordaten lt. Leistungsschild 50 Hz			BAUER – 400 V		
Leistung	P	[KW]	8,6	12,6	15
Spannung	U	[V]	480	480	480
Nennstrom	I Nenn	[A]	13	18,4	23,9
Drehzahl	n	[min <sup>-1</sup> ]	1740	1740	1740
Cosinus Phi	Cos phi	[1]	0,81	0,84	0,86
Frequenz	Frequenz	[Hz]	60	60	60
Schutzart	Schutzart	IP	68	68	68
Arbeits-Temperaturbereich					
<b>Getriebe</b>					
Lagerung d. Propellerwelle			Kegelrollenlager		
Getriebeöl EP 680, EP 90		[lt.]	6,5	6,5	6,5
Ölbezeichnung:	Shell Spirax S2 G 80 W-90				
Übersetzung		[i]	4,6	4,6	4,6
Propellerdrehzahl f. 60 Hz		[min <sup>-1</sup> ]	378	378	378
Propeller Ø f. 60 Hz		[mm]	600	600	600
Gewicht		[kg]	163	179	198

Zuleitungssicherung			25 A/C	32 A/C	50 A/C
Mindestquerschnitt des Zuleitungskabel (abhängig von der			5X4mm <sup>2</sup> Cu	5X6mm <sup>2</sup> Cu	5X10mm <sup>2</sup> Cu

**Getriebeöl:** Gear Oil; conforming DIN 51517 Part3, ISO 12925-1 Type CKC, AGMA 9005-D94EP; ISO Viscosity Grade: 220









## Schaltplan 480 V 60 HZ Dreieckanlauf

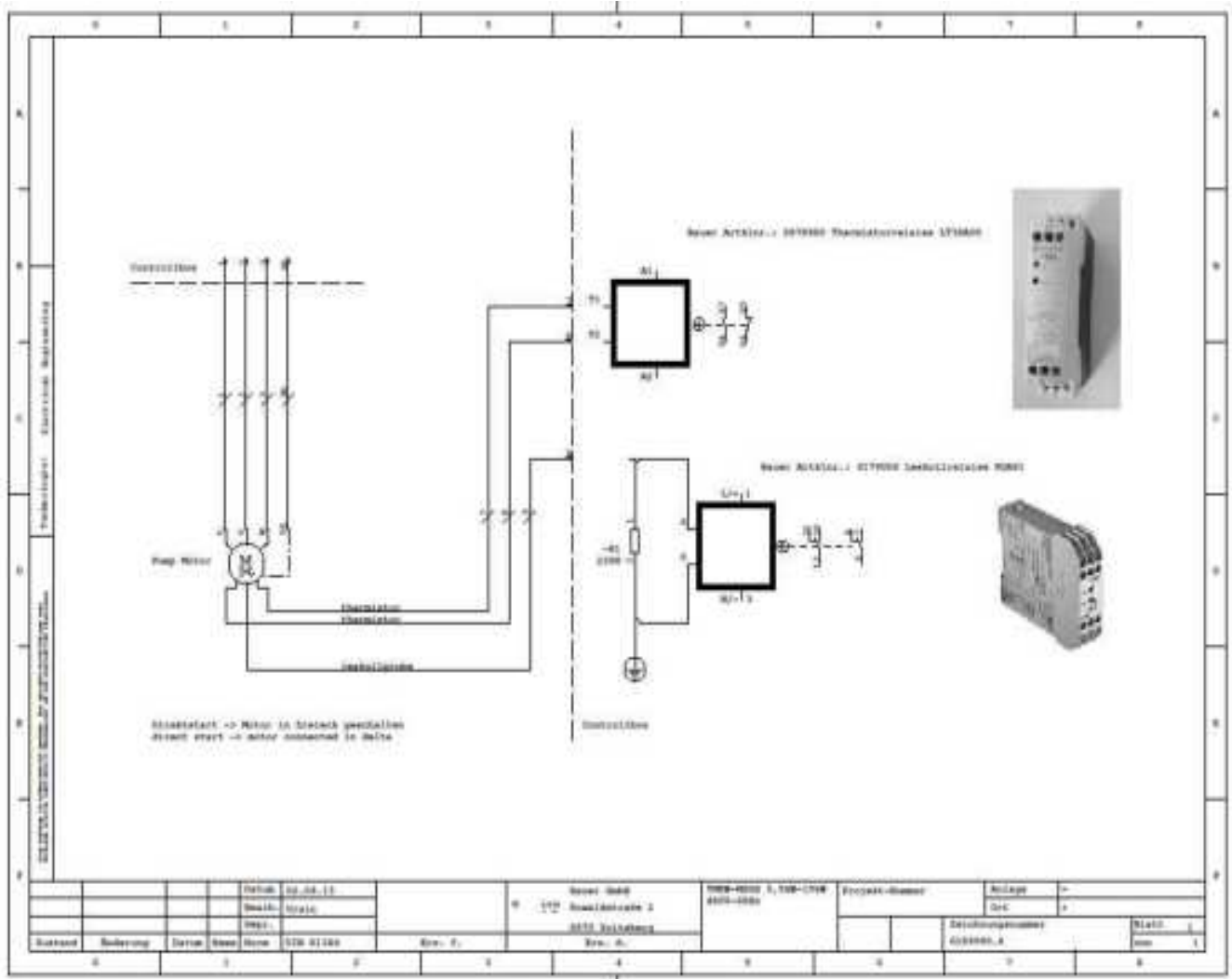



## Hebe- und Absenkvorrichtung

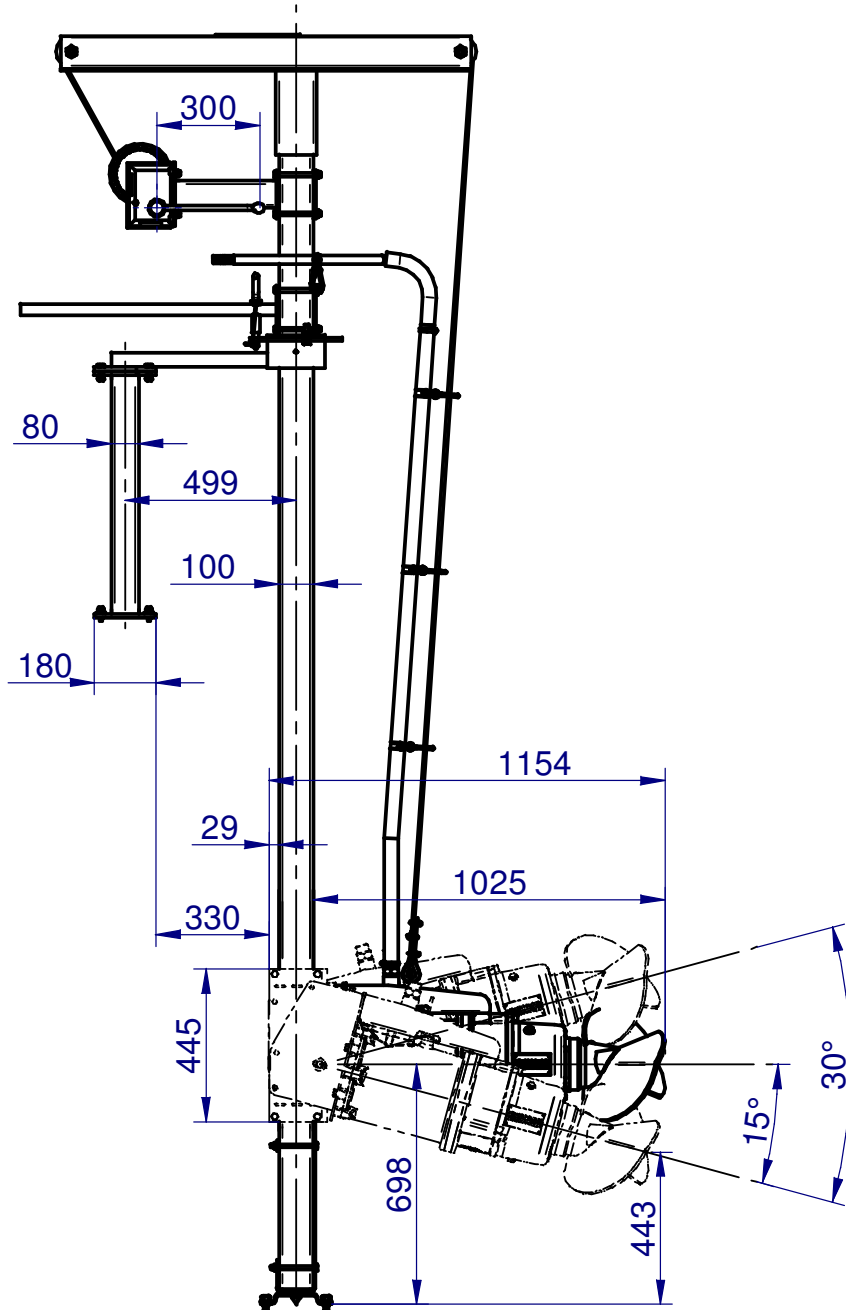

617 9916

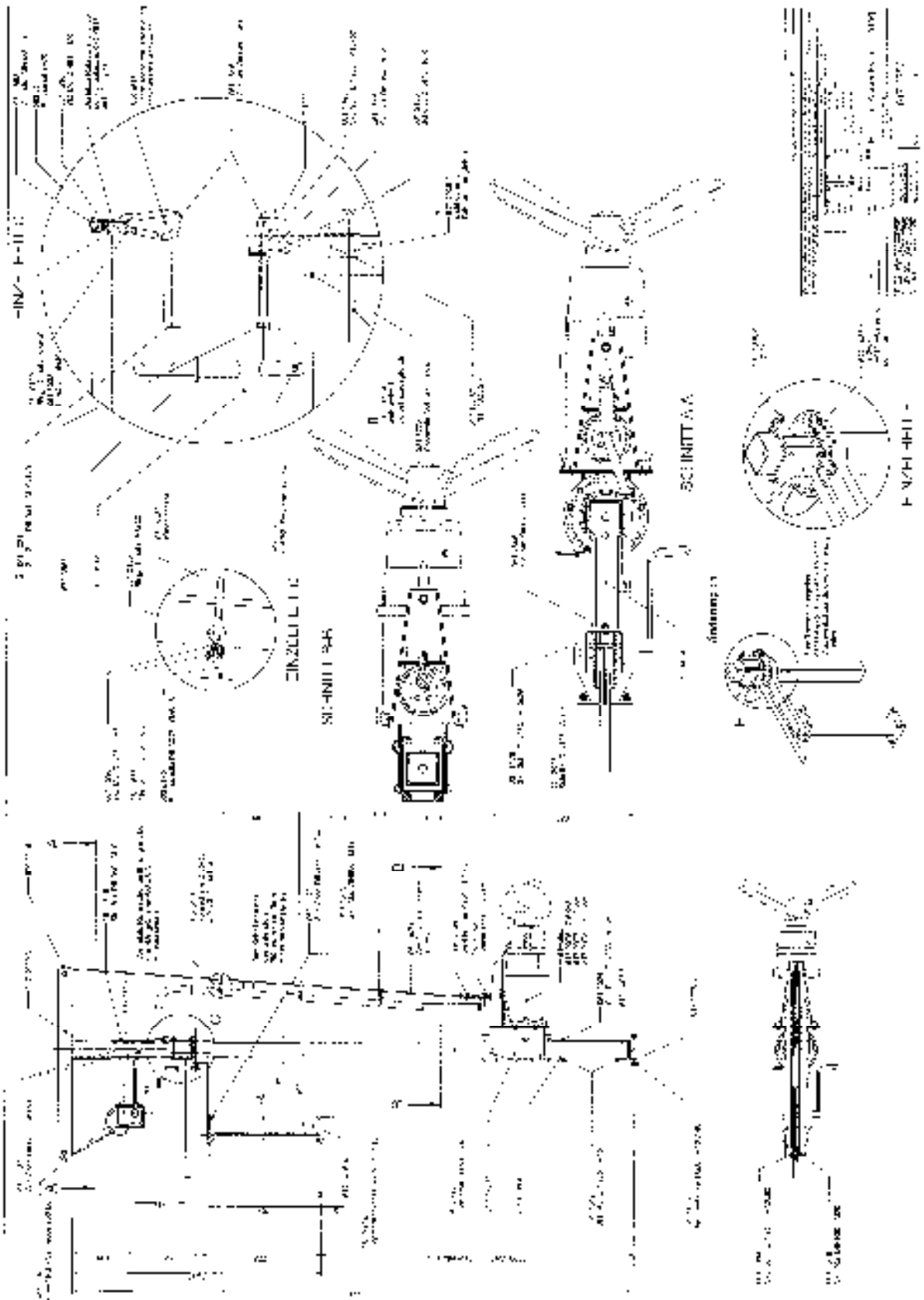

**617 1250**

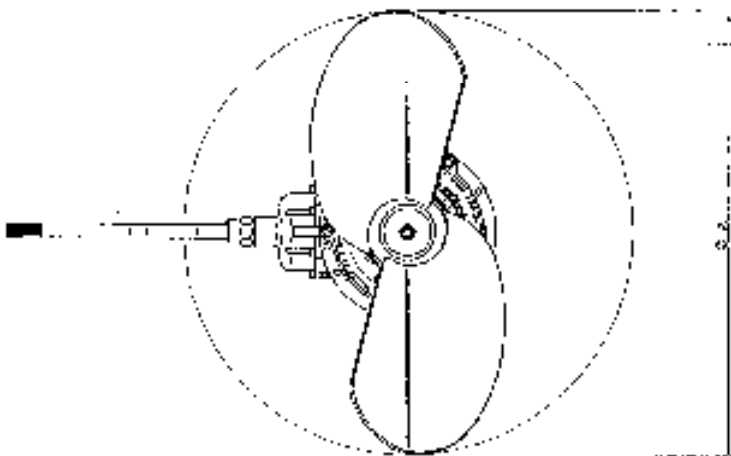
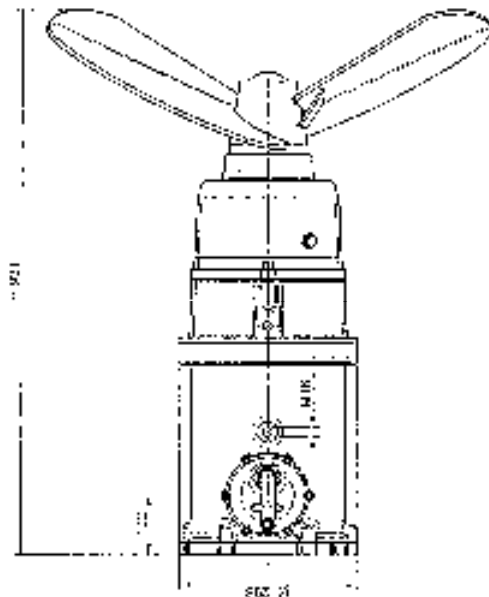
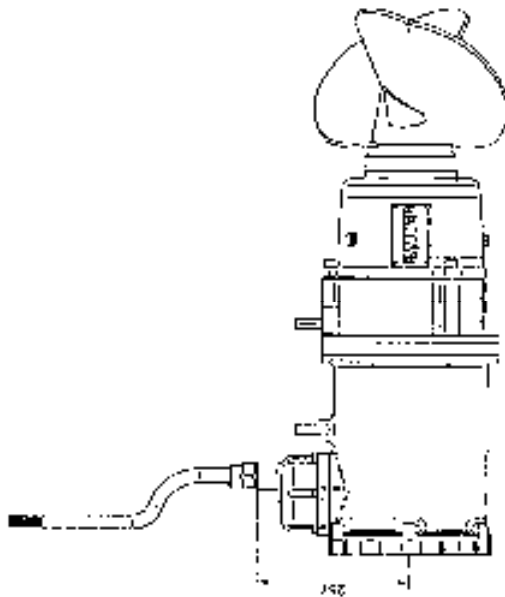
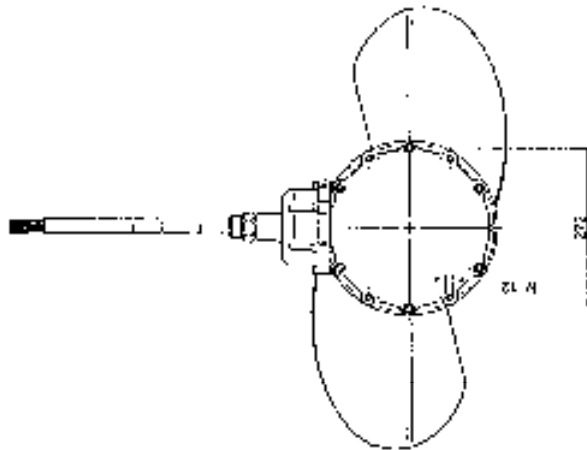

50.862	Propeller	120
50.863	Propeller	120
50.864	Propeller	120
50.865	Propeller	120
50.866	Propeller	120
50.867	Propeller	120
50.868	Propeller	120
50.869	Propeller	120
50.870	Propeller	120

**617 9920**



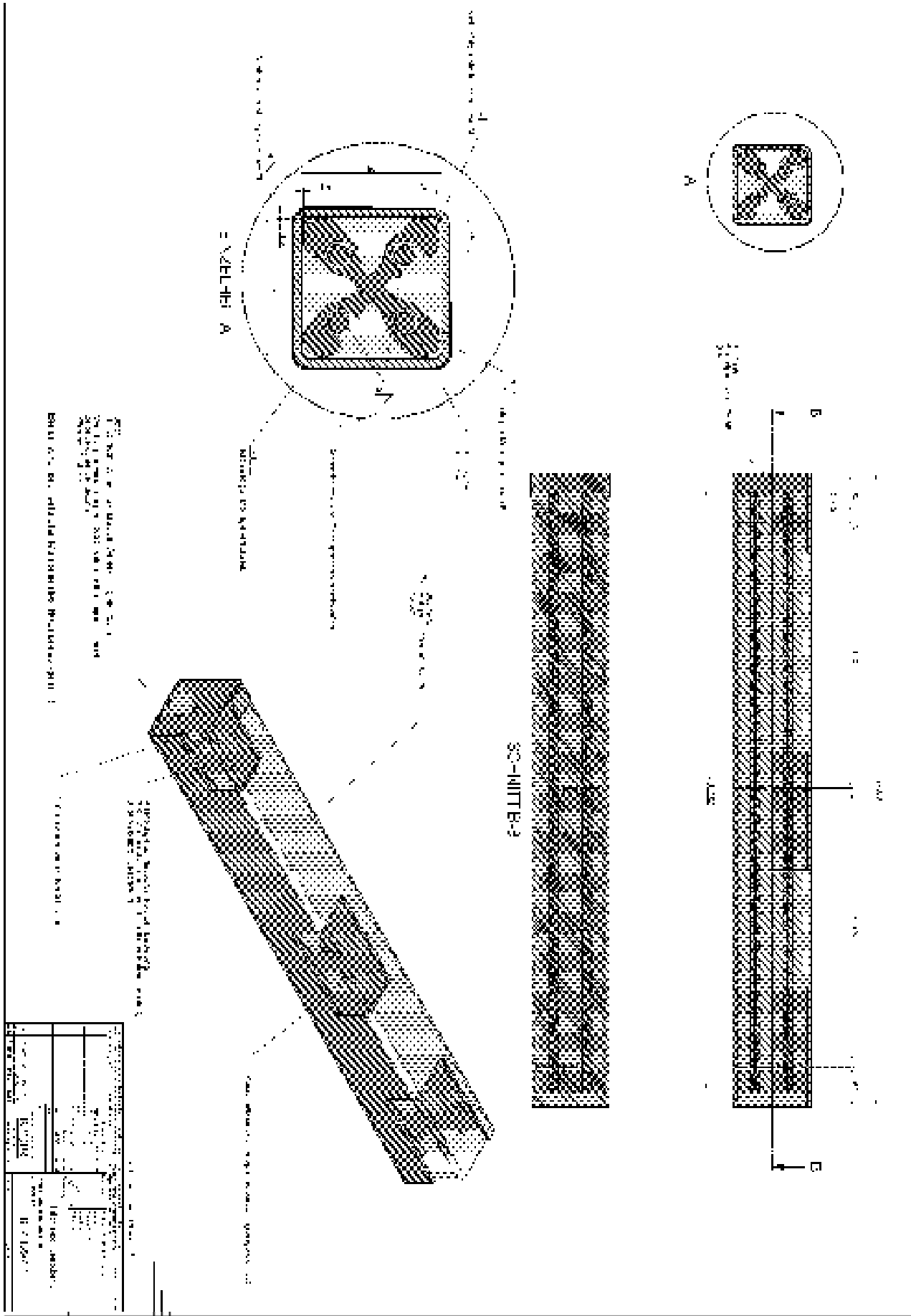

Hersteller:	BAUER
Modell:	
Material:	
Größe:	
Bestell-Nr.:	
Produktions-Nr.:	
Gezeichnet:	H. 1/2020
Geprüft:	
Freigegeben:	





# 11 Konformitätserklärung

## EG-Konformitätserklärung nach EG-Richtlinie 2006/42/EG

Der Hersteller

Röhren- und Pumpenwerk BAUER Gesellschaft m.b.H.  
Kowaldstraße 2, 8570 Voitsberg, Austria  
Tel: +43 3142 200-0; Fax: +43 3142 200-320/-340

erklärt, dass die nachstehend genannte unvollständige Maschine

Bezeichnung der Maschine	<b>Tauchmotorrührwerk MSXH</b>
Maschinentyp/Grundgerät	<b>MSXH 5,5; 7,5; 11; 11 Eco; 15</b>
bestehend aus	<b>Tauchmotorrührwerk</b>

den einschlägigen Bestimmungen der Maschinenrichtlinie 2006/42/EG sinngemäß entspricht.

Bei einer nicht mit Bauer GmbH abgestimmten Änderung der Maschine verliert diese Erklärung ihre Gültigkeit.

Folgende Normen derzeit gültigen Fassung wurden sinngemäß angewandt:

DIN EN ISO 12100-1	Sicherheit von Maschinen - Grundbegriffe, allgemeine Gestaltungsleitsätze, Teil 1: Grundsätzliche Terminologie, Methodik
DIN EN ISO 12100-2	Sicherheit von Maschinen - Grundbegriffe, allgemeine Gestaltungsleitsätze, Teil 2: Technische Leitsätze und Spezifikationen
DIN EN 60204-1	Sicherheit von Maschinen - Elektrische Ausrüstungen von Maschinen, Teil 1: Allgemeine Anforderungen
EN ISO 14121-1	Sicherheit von Maschinen – Leitsätze zur Risikobeurteilung

Produktrelevante Normen ergänzen

EN ISO 13857	Sicherheit von Maschinen , Sicherheitsabstände gegen das Erreichen von Gefahrenstellen mit den oberen Gliedmaßen
DIN EN 349	Sicherheit von Maschinen , Mindestabstände zur Vermeidung des Quetschens von Körperteilen
DIN EN 809	Pumpen und Pumpenaggregate für Flüssigkeiten, sicherheitstechnischen Anforderungen

Die zur Maschine gehörenden Unterlagen nach Anhang VII Teil B wurden beigelegt.

Die unvollständige Maschine darf erst in Betrieb genommen werden, wenn festgestellt wurde, dass die Maschine, in die die unvollständige Maschine eingebaut werden soll, den Bestimmungen der Maschinenrichtlinie (2006/42/EG) entspricht. Die CE-Kennzeichnung erfolgt durch den Betreiber als letztendlichen Hersteller.

Dokumentationsverantwortlicher: Thomas Theissl, Kowaldstraße 2, 8570 Voitsberg, Austria,

Produktverantwortlicher Konstrukteur

Kaufmännische Leitung